

(経済産業省と同時公表)

平成27年9月24日

消費生活用製品の新規リコール情報（延長コード）の公表

消費生活用製品安全法第35条第1項の規定に基づき報告のあった重大製品事故について、株式会社セリアが輸入した延長コードのリコール情報（製品回収及び返金）を以下のとおり公表します。

株式会社セリアが輸入した延長コードについて、異音がしたため確認すると、当該製品及び周辺を焼損し、1名が軽傷を負う火災が発生しました。

当該事故は、消費生活用製品安全法第35条第1項の規定に基づき、重大製品事故の報告を受け、製品起因が疑われる事故として公表していたものです。（別紙参照）

同社は、その後の事故原因調査の結果を踏まえ、事故の再発防止を図るため、本日から当該製品を含む対象製品（下記③）について、製品回収及び返金を行います。

対象製品を保有していないか御確認ください。対象製品をお持ちの方は、直ちに使用を中止し、速やかに同社に御連絡ください。

○株式会社セリアが輸入した延長コードについて

①事故事象について

株式会社セリアが輸入した延長コードについて、異音がしたため確認すると、当該製品及び周辺を焼損し、1名が軽傷を負う火災が発生しました。

当該事故の原因は、現在、調査中ですが、製造上の不具合により、使用中に電源コードが破損し、短絡、出火に至ったものと考えられます。

対象製品について、消費生活用製品安全法第35条第1項の規定に基づき報告を受けた重大製品事故は、本件のみです（管理番号：A201500171）。

また、消費生活用製品安全法第35条第1項に該当しない製品事故として、独立行政法人製品評価技術基盤機構（NITE）に報告された事故は9件です。

②再発防止策について

株式会社セリアは、事故の再発防止を図るため、本日（9月24日）、ウェブサイトへの情報掲載を行うとともに、新聞社告、各店舗での店頭告知を行い、対象製品について製品回収及び返金を行います。

③対象製品：製品名、長さ・色、口数、販売期間、対象個数

製品名	長さ・色	口数	販売期間	対象個数
延長コード	1.5m・白	1口	2010年11月 ～ 2013年12月	2,439,695
	1.5m・黒			
	1m・白			
	20cm・白			
	1m・白	3口		

<対象製品の外観及び確認方法>

【1口タイプ】

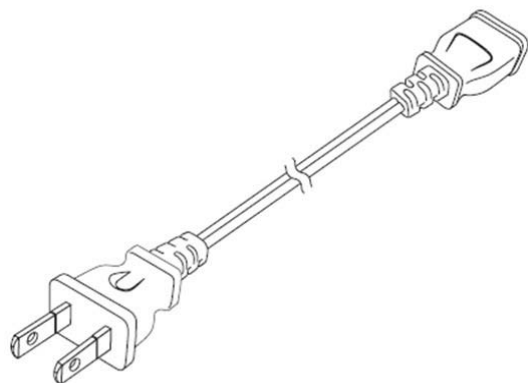

【3口タイプ】

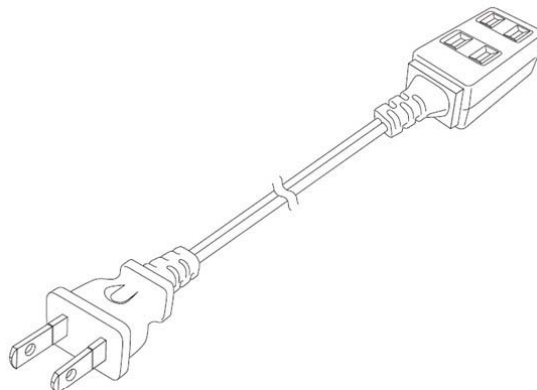

※裏面にもう1口差し込み口があります。

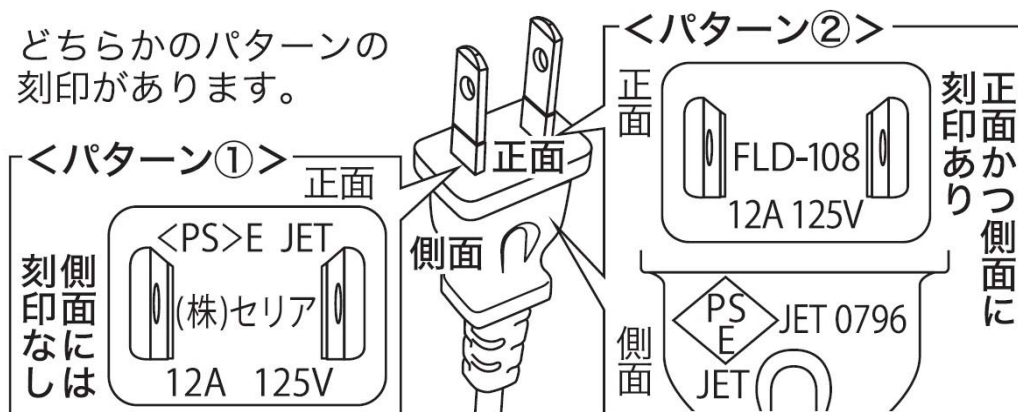

④事業者の対応

対象製品について、製品回収及び返金を行います。

⑤事業者の告知

ウェブサイトへの情報掲載 2015年9月24日(木)
新聞社告 2015年9月24日(木)
店頭告知 2015年9月24日(木)以降順次

⑥消費者への注意喚起

対象製品をお持ちの方は、直ちに使用を中止し、最寄りのセリア各店舗にお持ちいただくか、下記問合せ先まで速やかに御連絡ください。(2015年9月24日から受付を開始)

【問合せ先】

株式会社セリア

電話番号：0120-284-321 ※専用フリーダイヤル(無料)
携帯電話・PHSからも利用
できます。

受付時間：9時～18時(日曜日を除く。)
※2015年9月中は日曜日も受付。

ウェブサイト：<http://www.seria-group.com/info/20150924.html>

(本発表資料の問合せ先)

消費者庁消費者安全課

(製品事故情報担当)

担 当 : 木原、清重

電 話 : 03-3507-9204 (直通)

F A X : 03-3507-9290

(株式会社セリアが輸入した延長コードについての発表資料に関する問合せ先)

経済産業省商務流通保安グループ製品安全課製品事故対策室

担当 : 下出、岸田

電 話 : 03-3501-1707 (直通)

F A X : 03-3501-2805

■当該リコールに係る消費生活用製品の重大製品事故

別紙

2. ガス機器・石油機器以外の製品に関する事故であって、製品起因が疑われる事故

管理番号	事故発生日	報告受理日	製品名	機種・型式	事業者名	被害状況	事故内容	事故発生都道府県	備考
A201500171	平成27年6月2日	平成27年6月11日	延長コード	4947879369226	株式会社セリア (輸入事業者)	火災 軽傷1名	異音がしたため確認すると、当該製品及び周辺を焼損する火災が発生しており、1名が火傷を負った。現在、原因を調査中。	兵庫県	平成27年6月16日にガス機器・石油機器以外の製品に関する事故であって、製品起因が疑われる事故として公表していたもの 平成27年9月24日からリコールを実施