

(経済産業省と同時公表)

平成26年5月29日

消費生活用製品の新規リコール情報（浴室暖房乾燥機）の公表

消費生活用製品安全法第35条第1項の規定に基づき報告のあった重大製品事故について、株式会社ハーマンプロ（現 株式会社ハーマン）が製造した浴室暖房乾燥機のリコール情報（使用上の注意喚起、部品交換）を以下のとおり公表します。

株式会社ハーマンプロ（現 株式会社ハーマン）が製造した浴室暖房乾燥機について、当該製品を焼損し、周辺を汚損する火災が発生しました。

当該事故情報は、消費生活用製品安全法第35条第1項の規定に基づき、重大製品事故の報告を受け、平成26年5月23日に製品起因が疑われる事故として公表していたものです。

株式会社ハーマン及び販売先3社（株式会社ノーリツ、大阪ガス株式会社及び東京ガス株式会社）は、事故の再発防止を図るため、本日（5月29日）から、対象製品（下記③）について、リモコンに特定のエラーが表示される場合は使用の中止を呼び掛けるとともに、対策部品が準備出来次第、部品交換を実施します。

対象製品を保有していないか御確認ください。対象製品をお持ちの方は、リモコンに特定のエラー（エラー番号「68」）が表示される場合、直ちに使用を中止し、株式会社ハーマン又は販売先に御連絡ください。

○株式会社ハーマンが製造した浴室暖房乾燥機について（管理番号A201400094）

①事故事象について

株式会社ハーマンプロ（現 株式会社ハーマン）が製造した浴室暖房乾燥機について、当該製品を焼損し、周辺を汚損する火災が発生しました（当該事故による人的被害無し）。

当該事故の原因は、現在、調査中ですが、当該製品のリモコンに特定のエラー（エラー番号「68」）が表示され、当該製品が停止した後、エラーを解除するリモコン操作を繰り返すことにより、出火に至ったものと考えられます。

なお、当該製品は、2006年（平成18年）6月から実施の無償点検及び部品交換の対象製品ですが、今回の事故事象とは異なるものです。

②再発防止策について

株式会社ハーマン及び販売先3社（株式会社ノーリツ、大阪ガス株式会社及び東京ガス株式会社）は、事故の再発防止を図るため、本日（5月29日）から、各社ウェブサイトでの情報掲載や利用者への個別通知を随時行い、対象製品（下記③）について、リモコンに特定のエラーが表示される場合は使用の中止を呼び掛けるとともに、対策部品が準備でき次第、部品交換を実施します。

- ③対象製品：製品名、対象機種、対象台数合計、ブランド名、機種名、対象台数
 製品名：浴室暖房乾燥機
 対象機種：4ブランド6機種
 対象台数合計：79,553台

ブランド名	機種名	対象台数
株式会社ハーマン	FD2809J3	13,953台
	FD2809J2	
株式会社ノーリツ	BDV-3301UKNC-J	5,748台
大阪ガス株式会社	161-5501	52,003台
東京ガス株式会社	BBD-3301ACSK-J3	7,849台
	BBD-3302ACSK-J2	

リモコンのエラー番号「68」の表示状態



<対象製品の外観（イメージ）及び確認方法>

【リモコン】

【浴室暖房乾燥機設置例】

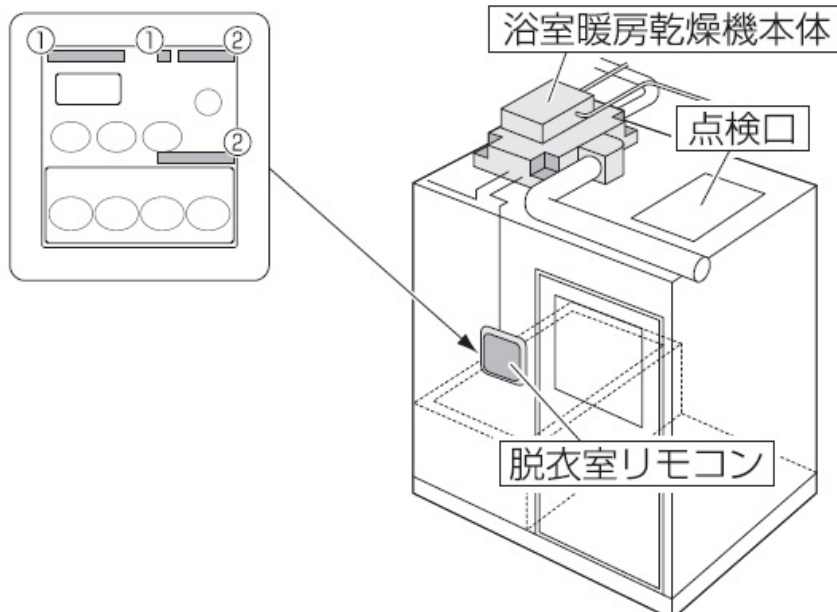

【株式会社ハーマン】

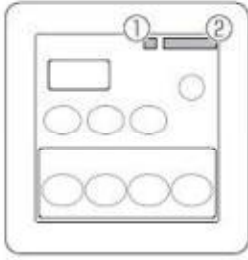

- ① 
- ② リモコンコード

FD2809J2、FD2809J3
FD2809J3W

【株式会社ノーリツ】

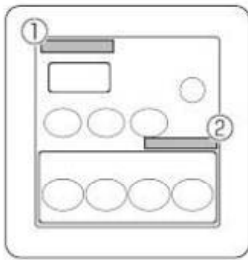

- ①  NORITZ
- ② リモコンコード

RCA-326M

【大阪ガス株式会社】

【機器の型式】

161-5501型



【東京ガス株式会社】



【機種名】(対象品)

BBD-3301ACSK-J3
BBD-3302ACSK-J2

④事業者の対応

使用上の注意喚起を行うとともに、部品交換を実施します（時期未定）。

⑤事業者の告知

- ・ウェブサイトへの情報掲載 2014年5月29日（木）
- ・使用者への個別通知 2014年5月29日（木）以降順次
- ・新聞社告 2014年5月30日（金）

⑥消費者への注意喚起

対象製品をお持ちの方は、リモコンに特定のエラー（エラー番号「68」）が表示される場合、直ちに使用を中止し、速やかに下記問合せ先まで御連絡ください。

【問合せ先】

該当製品を購入した以下の各販売先へ御連絡ください。

株式会社ハーマン及び株式会社ノーリツ

電話番号：0120-132-587

受付開始：2014年5月30日から

受付時間：24時間受付

大阪ガス株式会社

電話番号：0120-00-7573

受付開始：2014年5月29日から

受付時間：24時間受付

東京ガス株式会社

電話番号：0120-520-585

受付開始：2014年5月29日から

受付時間：24時間受付 ※2014年9月30日まで
9時～17時（土・日・祝日・年末年始を除く。）
※2014年10月1日以降

（本発表資料の問合せ先）

消費者庁消費者安全課

（製品事故情報担当） 担当：大木、長井、清重

電話：03-3507-9204（直通）

FAX：03-3507-9290

（株式会社ハーマンが製造した浴室暖房乾燥機についての発表資料に関する問合せ先）

経済産業省商務流通保安グループ製品安全課製品事故対策室

担当：水野、長沼

電話：03-3501-1707（直通）

FAX：03-3501-2805

■当該リコールに係る消費生活用製品の重大製品事故

別紙

1. ガス機器・石油機器に関する事故

管理番号	事故発生日	報告受理日	製品名	機種・型式	事業者名	被害状況	事故内容	事故発生都道府県	備考
A201400094	平成26年5月7日	平成26年5月19日	浴室暖房乾燥機	FD2809J3(東京ガス株式会社ブランド:型式BBD-3301ACSK-J3)	株式会社ハーマン(東京ガス株式会社ブランド)	火災	当該製品を焼損し、周辺を汚損する火災が発生した。 事故原因は、現在、調査中であるが、当該製品のリモコンに特定のエラー(エラー番号「68」)が表示され、当該機器が停止した後、エラーを解除するリモコン操作を繰り返すことにより、出火に至ったものと考えられる。	東京都	平成26年5月23日にガス機器・石油機器に関する事故として公表していたもの 平成26年5月29日からリコールを実施